



Automation Progetti



- COSTRUTTORE ITALIANO - ITALIAN MANUFACTURER -
dal 1975 since 1975

Sistemi di telelettura contatori per acqua

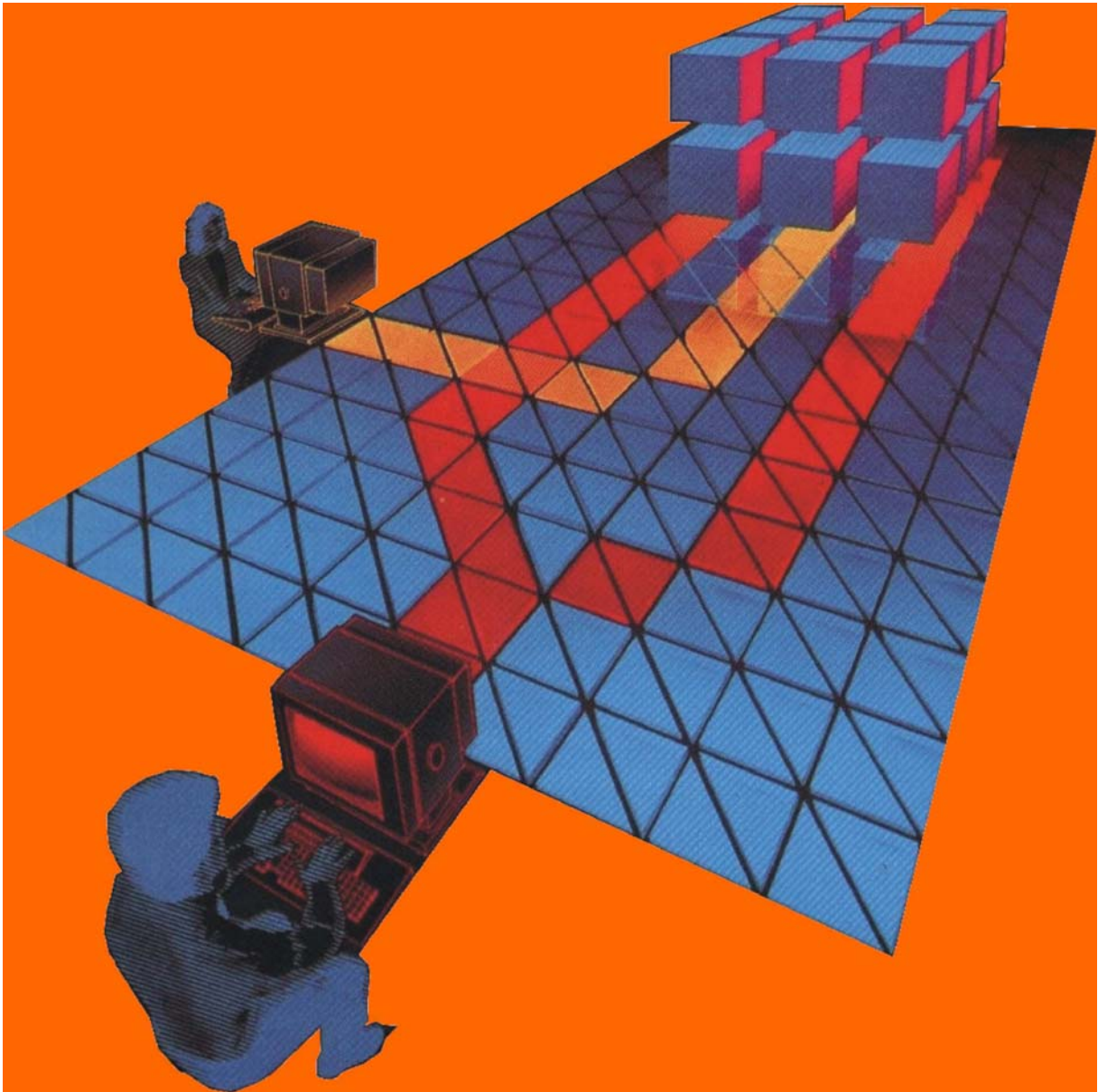

Boll.	285
Ultimo Aggiorn.	Marzo 2007
Versione italiana	X
Versione inglese	

Alcune configurazioni delle unità di telelettura contatori

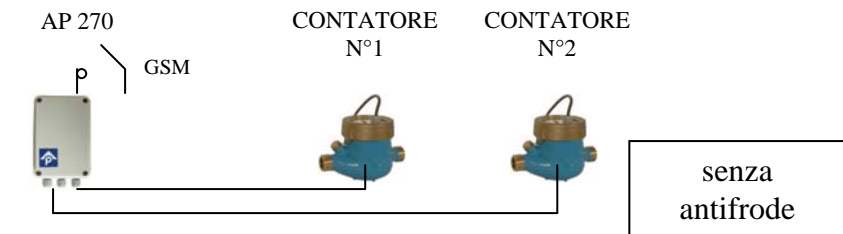

GSM

ELABORATORE

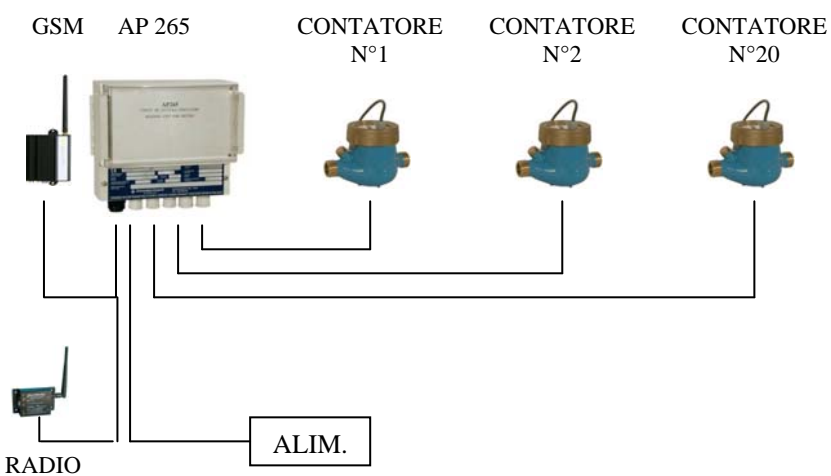

GSM



RADIO

ELABORATORE

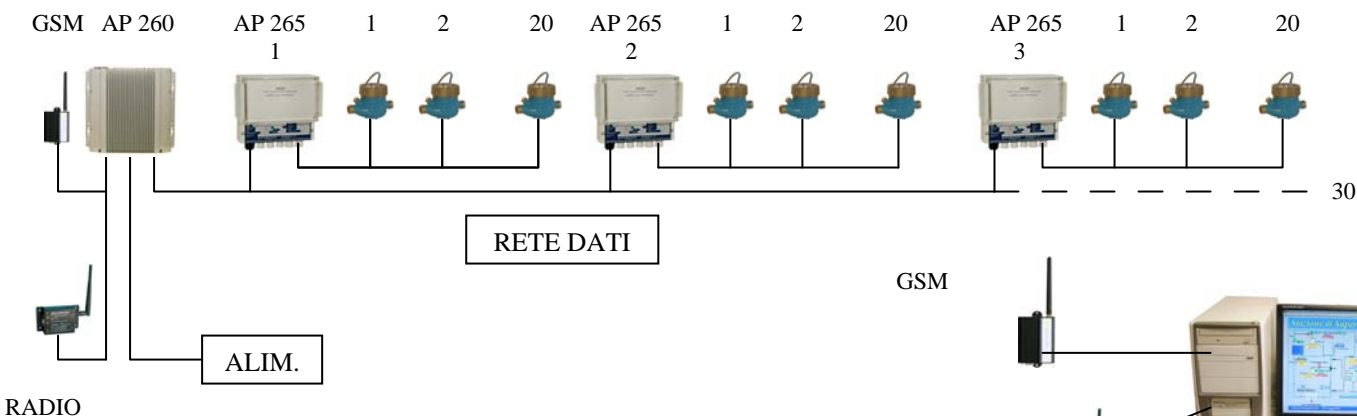

GSM



RADIO

Unità di lettura e contatori



AP 270 – UNITA' DI LETTURA CONTATORI
FINO A 2 UTENZE.
INGRESSI DA LANCIAMPULSI
GSM INCORPORATO
(Vedi Boll.281)



AP 265 – UNITA' DI LETTURA CONTATORI
DA 4 A 20 UTENZE.
INGRESSI DA LANCIAMPULSI
USCITA RS232/485 PER ATTIVAZIONE
GSM o RADIO(Vedi Boll.280)



AP 260 – CONCENTRATORE DATI
FINO A 30 UNITA DI LETTURA (AP265)
INGRESSO DA RETE DATI RS485
USCITA RS232 PER ATTIVAZIONE
GSM o RADIO(Vedi Boll.279)

CONTATORI (Vedi Boll.281)

Contatore a getto multiplo (produttore selezionato da A.P.)

Materiale corpo.....: ottone

Calibro(Dimensioni):. da 1/2" a 2" filettato

Contatore Woltmann (produttore selezionato da A.P.)

Materiale corpo.....: ghisa sferoidale

Calibro(Dimensioni):. da DN50 a DN200 flangiatoUNI/DIN

DATI COMUNI

Lettura.....: max. 99.999 mc auto-azzerante

Pressione.....: PN 16 bar

Precisione: Classe B=H

Lanciaimpulsi: incorporato(sistema antifrode optional)
risoluzione consigliata 100 litri
altre a richiesta (cavo L= 1m)



Elaboratore centrale per raccolta dati

L' ELABORATORE CENTRALE PUO' RACCOGLIERE DATI IN 2 MODI DIVERSI.

A) TRAMITE MODEM GSM/SMS o RADIO

B) TRAMITE IMMISSIONE MANUALE DEI DATI

I DATI SARANNO RACCOLTI SU DI UN DATABASE E POTRANNO ESSERE UTILIZZATI ANCHE DA UN ALTRO PROGRAMMA PER EMISSIONE DI FATTURA RELATIVA AI CONSUMI.

(Vedi Boll.282)





STABILIMENTO

DIREZIONE GENERALE
 DIREZIONE COMMERCIALE
 DIREZIONE ASSICURAZIONE QUALITA'
 UFFICIO TECNICO CENTRALE
 PRODUZIONE VALVOLE AUTOMATICHE
 PRODUZIONE MISURATORI
 PRODUZIONE SENSORI

AP FACTORY

GENERAL MANAGEMENT
 SALES MANAGEMENT
 QUALITY INSURANCE MANAGEMENT
 CENTRAL TECHNICAL OFFICE
 AUTOMATIC VALVES MANUFACTURING
 FLOWMETERS MANUFACTURING
 SENSORS MANUFACTURING

STABILIMENTO

CENTRO RICERCHE APPLICATE
 CENTRO SVILUPPO SOFTWARE 1
 STAZIONI DI SUPERVISIONE (SCADA)
 PROD. CONTROLLORI DI PROCESSO
 PRODUZIONE QUADRI DI CONTROLLO
 PRODUZIONE STRUMENTAZIONE

AP FACTORY

APPLIED RESEARCHES CENTRE
 DEVELOPMENT CENTRE OF SOFTWARE 1
 SUPERVISION STATION (SCADA)
 PROCESS CONTROL MANUFACTURING
 CONTROL BOARDS MANUFACTURING
 INSTRUMENTATION MANUFACTURING



Automation Progetti s.r.l.

Strumentazione di processo e sistemi di telecontrollo industriali e acquedottistici

CONSTRUTTORE ITALIANO

dal 1975

Indirizzo/Adress.....: Via San Bellino 32 Albignasego PD Italy

Telefono/Phone.....: +39-049-8805322 (r.a. 10 linee)

Fax.....: +39-049-8805501 (r.a. 2 linee)

E-mail.....: info@automationprogetti.it

Website ..::: www.automationprogetti.it